



**OPERATOR'S MANUAL
MANUEL de L'UTILISATEUR
MANUAL del OPERADOR**

**HEAVY-DUTY TOOL STAND
SUPPORT D'OUTIL EXTRA ROBUSTE
BASE PARA HERRAMIENTAS
DE HEAVY DUTY**

Catalog No.
No de Cat.
Catálogo No.
48-08-0350



**HEAVY-DUTY WORK CENTER
POSTE DE TRAVAIL EXTRA ROBUSTE
CENTRO DE TRABAJO PARA
SERVICIO PESADO**

Catalog No.
No de Cat.
Catálogo No.
48-08-0450

**TO REDUCE THE RISK OF INJURY, USER MUST READ AND UNDERSTAND OPERATOR'S MANUAL.
AFIN DE RÉDUIRE LE RISQUE DE BLESSURES, L'UTILISATEUR DOIT LIRE ET BIEN COMPRENDRE LE
MANUEL DE L'UTILISATEUR.
PARA REDUCIR EL RIESGO DE LESIONES, EL USUARIO DEBE LEER Y ENTENDER EL MANUAL DEL
OPERADOR.**

SPECIFIC SAFETY RULES- TOOL STANDS



WARNING!



READ AND UNDERSTAND ALL INSTRUCTIONS

Failure to follow all instructions listed below, may result in electric shock, fire and/or serious personal injury.

SAVE THESE INSTRUCTIONS

1. **DO NOT USE THE TOOL STAND OR WORK CENTER AS A SCAFFOLD.** Injury may result if the Tool Stand or Work Center is used as a scaffold or platform for workers.
2. **AVOID DANGEROUS ENVIRONMENTS.** Use your Tool Stand or Work Center on flat, level, dry, and hard surfaces only.
3. **KEEP WORK AREA CLEAN AND WELL LIT.** Cluttered, dark work areas invite accidents.
4. **THE TOOL STAND OR WORK CENTER WEIGHT LIMIT IS 500 POUNDS.** If more than 500 pounds is placed on the Tool Stand or Work Center it may be damaged and may cause personal injury.
5. **MAINTAIN CONTROL.** Keep proper footing and balance at all times.
6. **MAINTAIN TOOL STAND OR WORK CENTER CAREFULLY.** Keep Tool Stand or Work Center dry, clean and free from oil and grease. Follow instructions for changing accessories. Periodically inspect Tool Stand or Work Center for damage and wear.
7. **MAINTAIN LABELS.** These carry important information. If unreadable or missing, contact a *MILWAUKEE* service facility for a free replacement.
8. **KEEP BYSTANDERS AWAY.** Children and bystanders should be kept at a safe distance from the work area to avoid distracting the operator.
9. **UNPLUG TOOL** when it is not in use, before changing accessories or performing recommended maintenance.

Symbology

	Canadian Standards Association
	Underwriters Laboratories

FUNCTIONAL DESCRIPTION

1. Mounting Clamps
2. Work Support
3. Pin



Cat. No. 48-08-0350

4. Mounting Clamps
5. Adjustment Knob
6. Work Support
7. Extension Rod
8. Pin

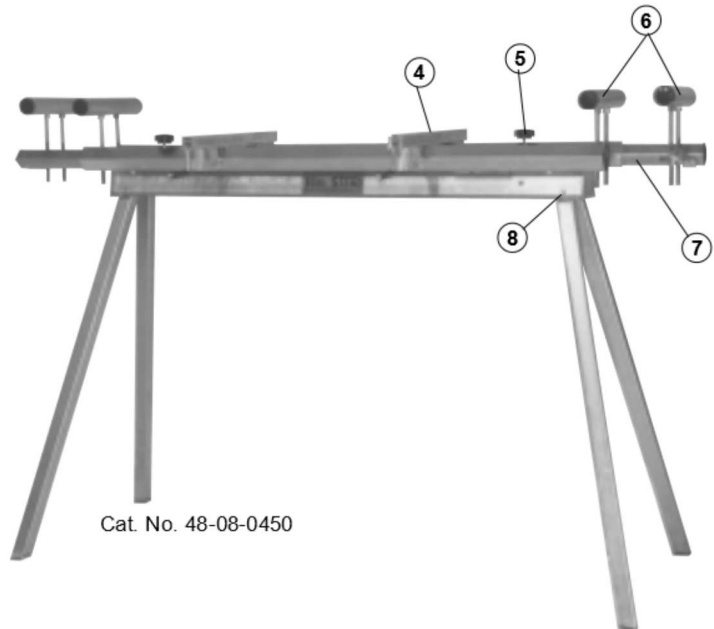

Cat. No. 48-08-0450

TOOL ASSEMBLY



WARNING!

To reduce the risk of eye injury, always use eye protection.

The MILWAUKEE Tool Stand and Work Center

The MILWAUKEE Tool Stand and Work Center are heavy duty, light-weight stands for use with following miter saws.

- MILWAUKEE Magnum® Miter Saw
Cat. No. 6490-6
- MILWAUKEE Magnum® Compound Miter Saws
Cat. No. 6494-6
- MILWAUKEE Magnum® Slide Compound Miter Saws
Cat. No. 6497-6

The Tool Stand and Work Center are provided with mounting clamps and work supports.



WARNING!

Fingers can be pinched between the legs and the underside of the Tool Stand. To reduce the risk of injury, keep your fingers out of the areas where the legs will snap into place.

Setting up the Tool Stand Cat. No. 48-08-0350

There are two pairs of legs that fold into the bottom of the Tool Stand. The outermost legs are held in a closed position by spring loaded pins that are locked into holes in the side of Tool Stand.

To unfold outer pair of legs (Fig. 1)

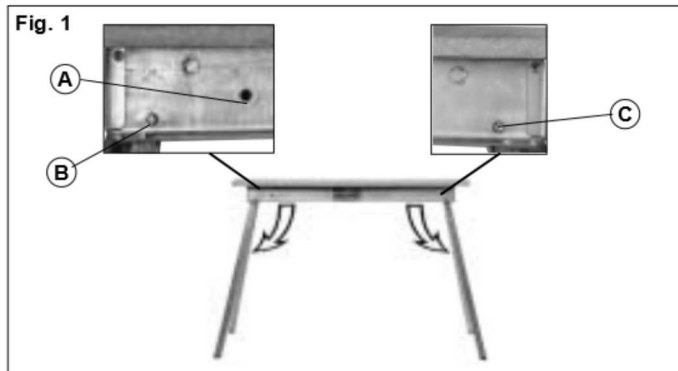

1. Push the pins in to unlock them from holes (Fig. 1A).
2. Pull the legs out.
3. Lock legs into place.
4. Make sure that the pins snap into the holes (Fig. 1B) in the stand.

To unfold the inner pair of legs (Fig. 1)

1. Pull the legs out.
2. Lock legs into place.
3. Make sure that the pins snap into the holes (Fig. 1C) in the stand.

Attaching the mounting clamps and miter saw to the Tool Stand (Fig. 2, 3 & 4)

Fig. 2

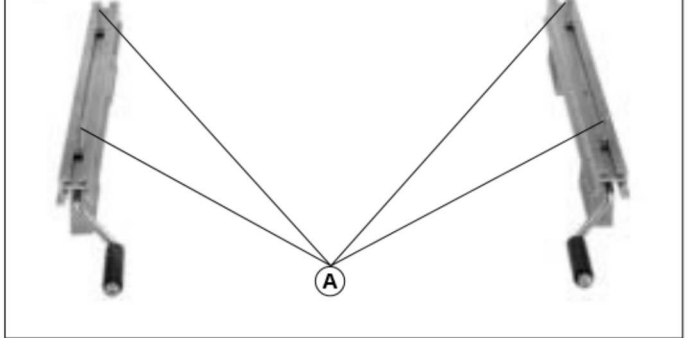

Fig. 3

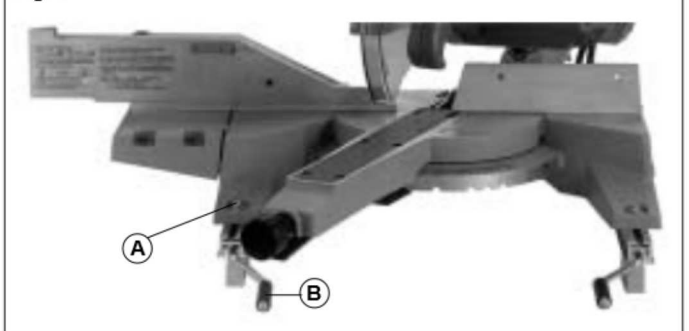

Fig. 4



1. Before beginning to mount miter saw to the Tool Stand
 - Unplug the miter saw.
 - Lock the saw head down.
 - Lock the miter angle.
 - If using the compound or slide compound miter saw, lock the bevel angle.
 - If using the slide compound miter saw, lock the sliding mechanism.
2. Slide two (2) 1/4" - 20 X 1" carriage bolts (Fig. 2A) into the channels on each of the mounting clamps.
3. Fit the miter saw onto these bolts (Fig. 3A), making sure that the bolts go through the mounting holes in the base of the miter saw.
4. Place the washers on the bolts and thread the nuts on loosely.
5. Center (front to back) the miter saw on the mounting clamps.
6. Tighten 1/4" - 20 nuts securely with a wrench.
7. Open the mounting clamps by turning cranks (Fig. 3B) counterclockwise so clamps fit over the top of the Tool Stand.
8. Attach the miter saw to the Tool Stand by fitting the mounting clamps over the top of the Tool Stand and tightening them so that they are tight enough not to fall off but loose enough that they can be moved from side to side.
9. Center (side to side) the miter saw on the Tool Stand (Fig. 4).
10. Tighten the mounting clamps (Fig. 4A) to the Tool Stand.



WARNING!

To reduce the risk of injury or damage to the tool, do not carry the miter saw with the Tool Stand attached.

Assembling the work supports (Fig. 5.)

Fig. 5

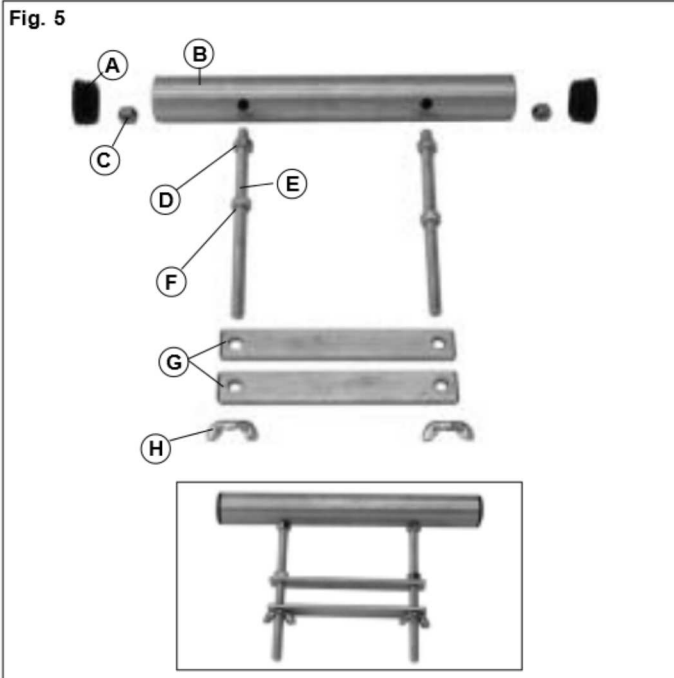

1. Thread nuts (Fig. 5D) onto rods (Fig. 5E) about 1".
2. Hold nuts (Fig. 5C) inside of the tube (Fig. 5B) and aligned with holes. (Hold the nut on the end of finger or with a pair of long nosed pliers.)
3. Thread rods (Fig. 5E) into the nuts being held inside the tube enough that about 1/8" of the rod is sticking through the nut inside the tube.
4. Tighten nuts on outside of tube against the bottom of the tube with a wrench.
5. Thread nut (Fig. 5F) onto other end of rod about 2".
6. Fit two plates (Fig. 5G) onto the rods.
7. Thread wing nuts (Fig. 5H) onto the end of the rods.
8. Press the plastic caps (Fig. 5A) into the ends of the tube.

Attaching the work supports to the Tool Stand (Fig. 6)



Attach the work supports to the Tool Stand by fitting the steel plates on either side of the wooden top on the Tool Stand and tighten the wing nuts.

Adjusting the height of work supports

The work supports can be adjusted by turning the nuts (Fig. 6A) directly above the steel plates. You may need to loosen or tighten the wing nuts (Fig. 6B) accordingly. Make sure that you adjust both nuts evenly to keep the work support parallel to the work surface of the miter saw and square with the surface of the table.

Disassembly of the Tool Stand (Fig. 7)

Fig. 9

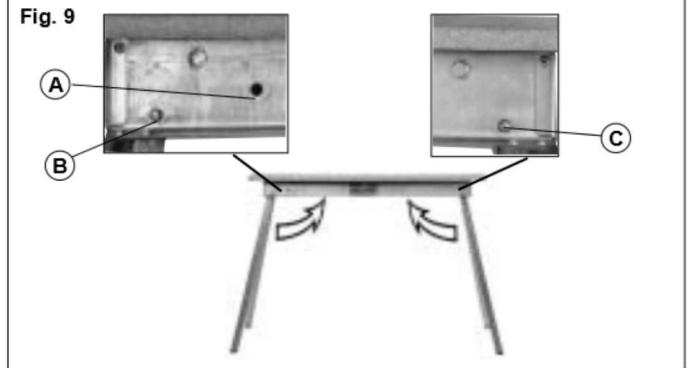

1. Before beginning to disassemble the miter saw and Tool Stand:
 - Unplug the miter saw.
 - Lock the saw head down.
 - Lock the miter angle.
 - If using the compound or slide compound miter saw, lock the bevel angle.
 - If using the slide compound miter saw, lock the sliding mechanism.
2. Remove work supports.
 - For the work supports, loosen wing nuts and remove from top of Tool Stand.
 - For the roller supports, loosen the clamping screws and remove roller supports from the top of the Tool Stand.
3. While holding onto the top handle of the miter saw, loosen mounting clamps and remove the miter saw and mounting clamps mounted to it.
4. Fold legs into the bottom of the Tool Stand.
 - Prop Tool Stand on its end.
 - Push in pins (Fig. 7C) and fold inner legs in.
 - Push in pins (Fig. 7B) and fold outer legs in and lock the legs in to the bottom of the Tool Stand by making sure that pins lock into the second holes (Fig. 7A).
5. Store the Tool Stand in a dry, clean and oil and grease free area.



WARNING!

To reduce the risk of injury or damage to the tool, do not carry the miter saw with the Tool Stand attached.

**Setting up the Work Center
Cat. No. 48-08-0450**

There are two pairs of legs that fold into the bottom of the Work Center. The outermost legs are held in a closed position by spring loaded pins that are locked into holes in the side of Work Center.

To unfold outer pair of legs (Fig. 8)

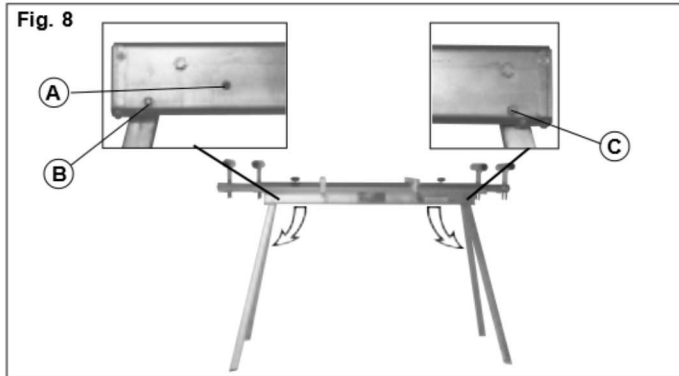

1. Push the pins in to unlock them from holes (Fig. 8A).
2. Pull the legs out.
3. Lock legs into place.
4. Make sure that the pins snap into the holes (Fig. 8B) in the stand.

To unfold the inner pair of legs

1. Pull the legs out.
2. Lock legs into place.
3. Make sure that the pins snap into the holes (Fig. 8C) in the stand.

Attaching the mounting clamps and miter saw to the Work Center (Fig. 9, 10 & 11)

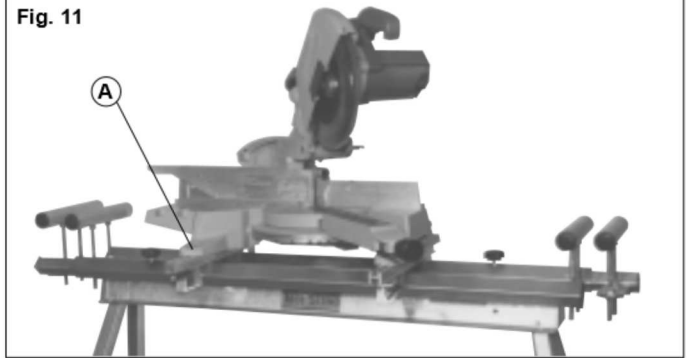
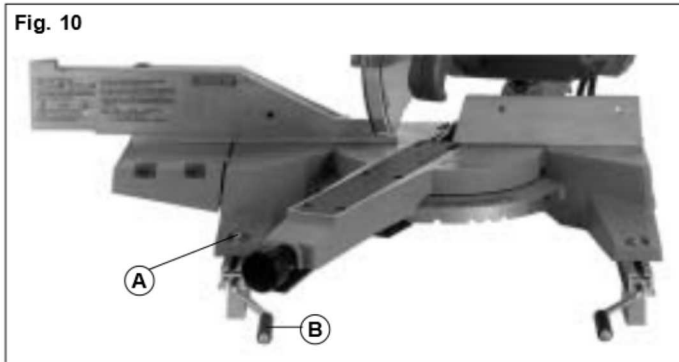
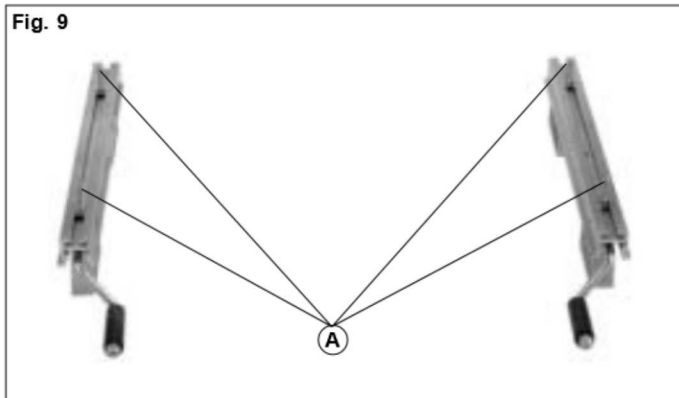

1. Before beginning to mount miter saw to the Work Center
 - Unplug the miter saw.
 - Lock the saw head down.
 - Lock the miter angle.
 - If using the compound or slide compound miter saw, lock the bevel angle.
 - If using the slide compound miter saw, lock the sliding mechanism.
2. Slide two (2) 1/4" - 20 X 1" carriage bolts (Fig. 9A) into the channels on each of the mounting clamps.
3. Fit the miter saw onto these bolts (Fig. 11A), making sure that the bolts go through the mounting holes in the base of the miter saw.
4. Place the washers on the bolts and thread the nuts on loosely.
5. Center (front to back) the miter saw on the mounting clamps.
6. Tighten 1/4" - 20 nuts securely with a wrench.
7. Open the mounting clamps by turning cranks (Fig. 10B) counterclockwise so clamps fit over the top of the Work Center.
8. Attach the miter saw to the Work Center by fitting the mounting clamps over the top of the Work Center and tightening them so that they are tight enough not to fall off but loose enough that they can be moved from side to side.
9. Center (side to side) the miter saw on the Work Center (Fig. 11).
10. Tighten the mounting clamps (Fig. 11A) to the Work Center.

⚠ WARNING!

To reduce the risk of injury or damage to the tool, do not carry the miter saw with the Tool Stand attached.

Assembling the Work Supports (Fig. 12)

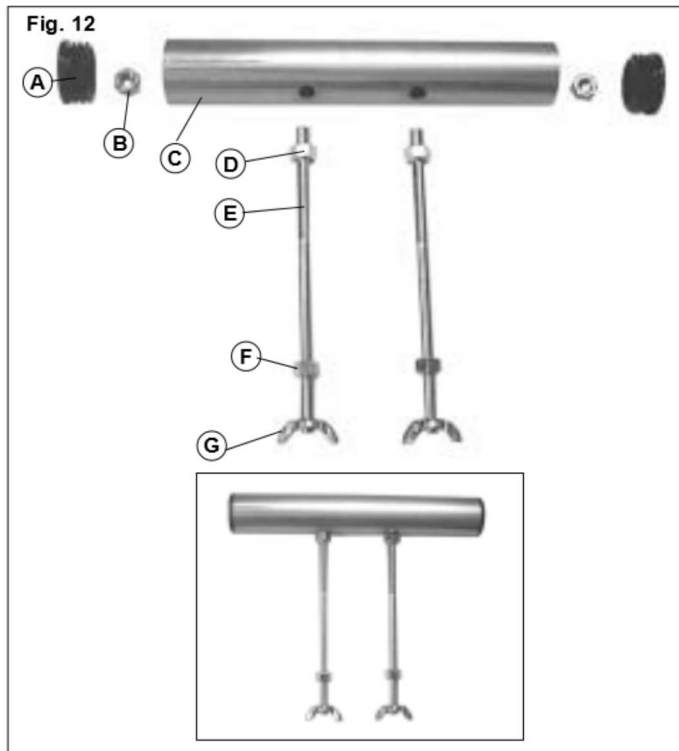

1. Thread the nuts (Fig. 12D) onto the rods (Fig. 12E) to the end of the threads.
2. Hold the nuts (Fig. 12B) inside of the tube (Fig. 12C) and aligned with the holes (Hold the nut on the end of finger or with a pair of long nosed pliers).
3. Thread the rods (Fig. 12E) into the nuts being held inside the tube. About 1/8" of the rod should stick through the nut inside the tube.
4. Tighten the nuts (Fig. 12D) against the outside of the tube with a wrench.
5. Thread the nuts (Fig. 12F) onto the other end of the rods about 2".
6. Thread the rods with the nuts onto the brackets.
NOTE: The brackets are factory assembled on the Tool Stand extensions.
7. Below the brackets thread the wing nuts (Fig. 12G) onto the ends of the rods.
8. Tighten the wing nuts against the bottom of the brackets.
9. Press the plastic caps (Fig. 12A) into the ends of the tubes.

Adjusting the Work Supports (Fig. 13)

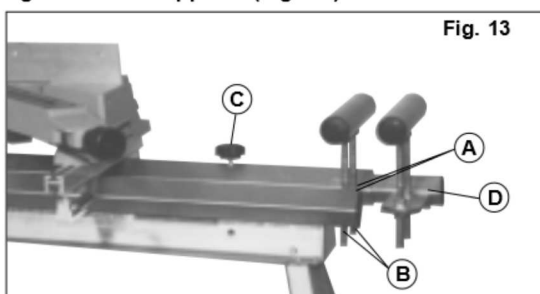

The height of the work supports can be adjusted by loosening or tightening the nuts (Fig. 13A) above the brackets and the wing nuts (Fig. 13B) below the brackets attached to the Work Center. You may need to loosen or tighten the nuts and wing nuts accordingly. Make sure both work supports are adjusted evenly to keep them parallel to the work surface of the miter saw and square with the surface of the table.

To adjust the position of a work support, loosen the extension knob (Fig. 13C) and slide the work support (Fig. 13D) out to its desired length.



WARNING!

Fingers can be pinched between the legs and the underside of the Work Center. To reduce the risk of injury, keep your fingers out of the areas where the legs will snap into place.

Disassembly of the Work Center (Fig. 14)

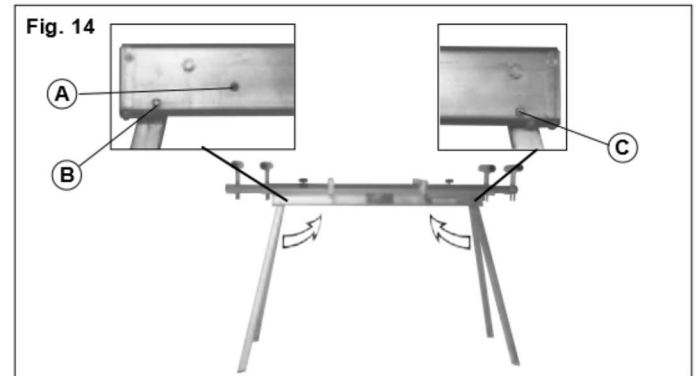

1. Before beginning to disassemble the miter saw and Work Center:
 - Unplug the miter saw.
 - Lock the saw head down.
 - Lock the miter angle.
 - If using the compound or slide compound miter saw, lock the bevel angle.
 - If using the slide compound miter saw, lock the sliding mechanism.
2. To remove the work supports, loosen the nuts, remove the washers and remove work support from the top of the Work Center.
3. While holding onto the top handle of the miter saw, loosen mounting clamps and remove the miter saw and mounting clamps mounted to it.
4. Fold legs into the bottom of the Work Center.
 - Prop Work Center on its end.
 - Push in pins (Fig. 14C) and fold inner legs in.
 - Push in pins (Fig. 14B) and fold outer legs in and lock the legs in to the bottom of the Work Center by making sure that pins lock into the second holes (Fig. 14A).
5. Store the Work Center in a dry, clean and oil and grease free area.



WARNING!

To reduce the risk of injury or damage to the tool, do not carry the miter saw with the Tool Stand attached.

OPERATION



WARNING!

To reduce the risk of injury make sure that:

- The miter saw is centered on the mounting clamps and securely attached to the mounting clamps.
- The mounting clamps are securely attached to the top of the Tool Stand / Work Center.
- Tool Stand/Work Center is balanced and stable before use.

Using the Tool Stand or Work Center

When the Tool Stand/Work Center is assembled it is ready for use. Read the operator's manual provided with your miter saw for specific instructions about its use.

MAINTENANCE

Inspecting the Tool Stand /Work Center

Inspect all parts of the Tool Stand/Work Center for damage and wear.

If the legs do not lock into position, do not use the Tool Stand/Work Center.

If clamps cannot grip the top of the Tool Stand/Work Center either replace the clamps if they are damaged or replace the top of the Tool Stand.

Replacing Top (For Cat. No. 48-08-0350 Only)

Replace the top if it is worn or damaged. Use either a 4' piece of 1" x 6" nominal (3/4" x 5-1/2" actual) or 2" x 6" nominal (1-1/2" x 5-1/2" actual) lumber to replace the top (Part No. 45-86-0100).

Storage

Fold the legs into the bottom of the Tool Stand or Work Center and lock them into place with pins. Store the Tool Stand/Work Center in a dry, clean and oil and grease free area.

FIVE YEAR TOOL LIMITED WARRANTY

Every *MILWAUKEE* tool is tested before leaving the factory and is warranted to be free from defects in material and workmanship. *MILWAUKEE* will repair or replace (at *MILWAUKEE*'s discretion), without charge, any tool (including battery chargers) which examination proves to be defective in material or workmanship from five (5) years after the date of purchase. Return the tool and a copy of the purchase receipt or other proof of purchase to a *MILWAUKEE* Factory Service/Sales Support Branch location or *MILWAUKEE* Authorized Service Station, freight pre-paid and insured. This warranty does not cover damage from repairs made or attempted by other than *MILWAUKEE* authorized personnel, abuse, normal wear and tear, lack of maintenance, or accidents.

Battery Packs, Flashlights, and Radios are warranted for one (1) year from the date of purchase.

THE REPAIR AND REPLACEMENT REMEDIES DESCRIBED HEREIN ARE EXCLUSIVE. IN NO EVENT SHALL *MILWAUKEE* BE LIABLE FOR ANY INCIDENTAL, SPECIAL, OR CONSEQUENTIAL DAMAGES, INCLUDING LOSS OF PROFITS.

THIS WARRANTY IS EXCLUSIVE AND IN LIEU OF ALL OTHER WARRANTIES, OR CONDITIONS, WRITTEN OR ORAL, EXPRESSED OR IMPLIED FOR MERCHANTABILITY OR FITNESS FOR PARTICULAR USE OR PURPOSE.

This warranty gives you specific legal rights. You may also have other rights that vary from state to state and province to province. In those states that do not allow the exclusion of implied warranties or limitation of incidental or consequential damages, the above limitations or exclusions may not apply to you. This warranty applies to the United States, Canada, and Mexico only.

ACCESSORIES



WARNING!

To reduce the risk of injury, always unplug the tool before attaching or removing accessories. Use only specifically recommended accessories. Others may be hazardous.

For a complete listing of accessories refer to your *MILWAUKEE* Electric Tool catalog or go on-line to www.milwaukeetool.com. To obtain a catalog, contact your local distributor or a service center.

Mounting Clamps

Cat. No. 48-08-0380

Mounting Clamps sold two per package.

Work Supports

Cat. No. 48-08-0360

Work supports sold one per package.

Cat. No. 48-08-0365

Work support sold one per package.

48-08-0380



48-08-0360



48-08-0365



CONSIGNES DE SÉCURITÉ SPÉCIFIQUES- LE SUPPORT D'OUTIL



AVERTISSEMENT!



VOUS DEVEZ LIRE ET COMPRENDRE TOUTES LES INSTRUCTIONS.

Le non-respect, même partiel, des instructions ci-après entraîne un risque de choc électrique, d'incendie et/ou de blessures graves.

CONSERVEZ CES INSTRUCTIONS

1. **N'EMPLOYEZ PAS LE SUPPORT D'OUTIL OU LE POSTE DE TRAVAIL COMME ÉCHAFAUD.** Il y a risque de blessures corporelles si le support d'outil ou le poste de travail sont employés comme échafaud ou plate-forme supportant des ouvriers.
2. **ÉVITEZ LES ENVIRONNEMENTS À RISQUES.** Placez le support d'outil ou le poste de travail sur une surface unie et ferme.
3. **GARDEZ L'AIRE DE TRAVAIL PROPRE ET BIEN ÉCLAIRÉE.** Les endroits sombres et encombrés sont propices aux accidents.
4. **LA LIMITE DE CHARGE DU SUPPORT OU DU POSTE DE TRAVAIL EST DE 226,7 KG (500 LB).** Si un poids supérieur à 226,7 kg. (500 lb) est placé sur le support d'outil ou le poste de travail, il y a risque de blessures corporelles et de dommage à l'outillage.
5. **GARDEZ LA MAÎTRISE.** Assurez en tout temps une prise de pieds ferme et un bon équilibre.
6. **ENTRETENEZ SOIGNEUSEMENT LE SUPPORT OU LE POSTE DE TRAVAIL.** Gardez le support d'outil ou le poste de travail propres, secs et exempts d'huile et de graisse. Suivez les instructions relatives au changement des accessoires. Inspectez ponctuellement le support ou le poste de travail pour en déceler l'usure ou le bris.
7. **ENTRETENEZ LES ÉTIQUETTES.** Elles contiennent des directives importantes. Si elles deviennent illisibles ou se détachent, adressez-vous à un centre-service MILWAUKEE accrédité pour les faire remplacer gratuitement.
8. **ÉLOIGNEZ LES SPECTATEURS.** Les enfants et les spectateurs présents sur les lieux de travail devraient se tenir à une distance sécuritaire et ne pas distraire l'utilisateur de l'outil.
9. **DÉBRANCHEZ L'OUTIL** lorsque vous ne vous en servez pas ou avant d'en changer les accessoires ou d'en effectuer l'entretien.

Pictographie

	Association canadienne de normalisation (ACNOR)
	Underwriters Laboratories (UL)

DESCRIPTION FONCTIONNELLE

1. Fixations de montage
2. Porte-matériau
3. Goupille



4. Fixations de montage
5. Bouton de réglage
6. Porte-matériau
7. Barre de rallonge
8. Goupille

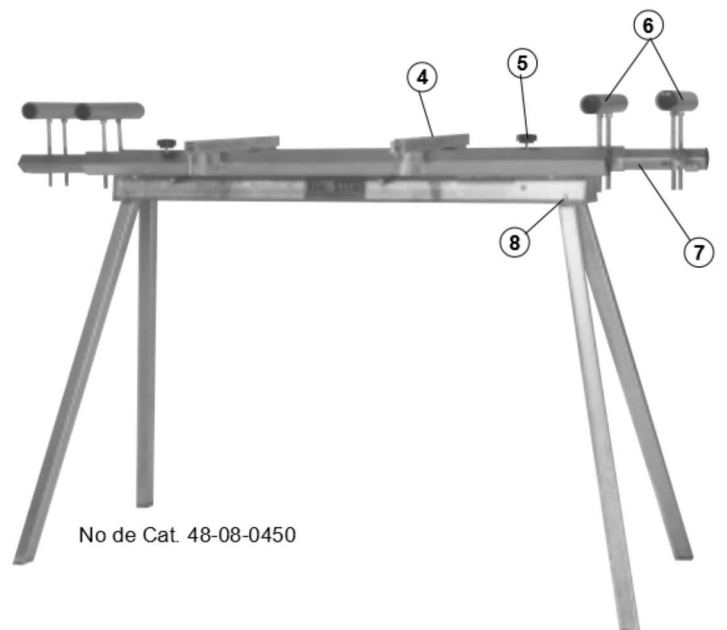

MONTAGE



AVERTISSEMENT!

Pour minimiser les risques de blessures aux yeux, portez toujours des lunettes de protection.

Le support d'outil et le poste de travail MILWAUKEE

Le support d'outil et le poste de travail MILWAUKEE sont des instruments robustes et légers pouvant servir de complément aux scies à onglets décrites ci-dessous :

- Scies à onglets MILWAUKEE Magnum®
No de Cat. 6490-6
- Scies à onglets combinées MILWAUKEE Magnum®
No de Cat. 6494-6
- Scies à onglets combinées coulissantes MILWAUKEE Magnum®
No de Cat. 6497-6.

Le support d'outil et le poste de travail sont pourvus de fixations de montage et de porte-matériaux.



AVERTISSEMENT!

Il y a risque de se pincer les doigts entre les pieds et le dessous de la table du support. Pour minimiser ce risque, gardez les doigts à l'écart de l'aire d'enclenchement des pieds sous la table.

Installation du support d'outil No de Cat. 48-08-0350

Le support d'outil est pourvu de deux paires de pieds qui se replient sous la table. Les pieds les plus à l'extérieur sont maintenus en position repliée par des goupilles à ressort qui s'enclenchent dans des trous du rebord du support.

Pour déployer les pieds les plus à l'extérieur (Fig. 1)

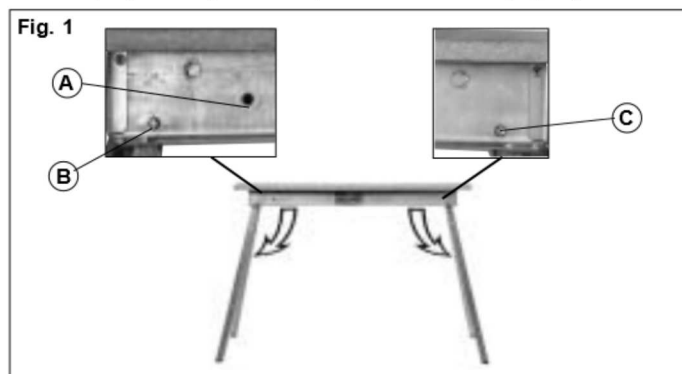

1. Enfoncez les goupilles pour les déclencher (Fig. 1A).
2. Déployez les pieds.
3. Verrouillez les pieds en position verticale.
4. Assurez-vous que les goupilles s'enclenchent dans les trous du support (Fig. 1B).

Pour déployer les pieds les plus à l'intérieur (Fig. 1)

1. Déployez les pieds.
2. Verrouillez les pieds en position verticale.
3. Assurez-vous que les goupilles s'enclenchent dans les trous du support (Fig. 1C).

Installation des fixations de montage et de la scie à onglets sur le support d'outil (Fig. 2, 3 et 4)

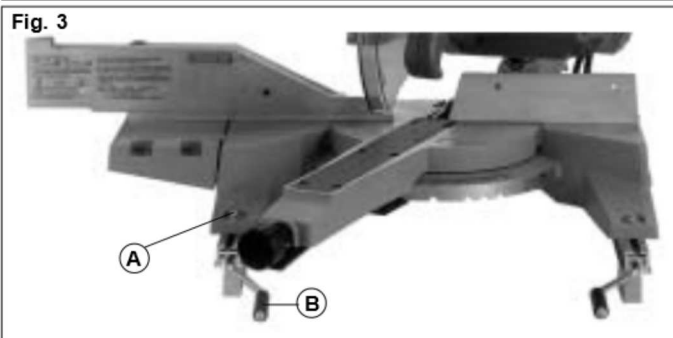
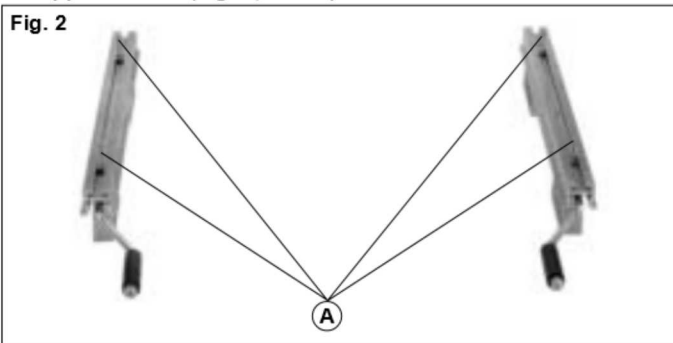

1. Avant d'entreprendre l'installation de la scie sur le support d'outil
 - Débranchez la scie.
 - Verrouillez la tête de la scie en position abaissée.
 - Verrouillez le mécanisme à onglets.
 - Si vous utilisez une scie à onglets combinée coulissante, verrouillez le mécanisme à glissière.
 - Si vous utilisez une scie à onglets combinée coulissante, verrouillez le mécanisme à glissière.
2. Glissez deux (2) 6,4 mm - 20 X 25,4 mm (1/4" - 20 X 1") boulons à tête bombée et collet carré (Fig. 2A) dans les fentes de chacune des fixations de montage.
3. Alignez la scie à onglets sur ces boulons (Fig. 3A) et assurez-vous que les boulons passent au-travers des trous de montage dans la base de la scie.
4. Placez les rondelles sur les boulons et vissez les écrous sans les serrer.
5. Centrez (avant-arrière) la scie à onglets sur les fixations de montage
6. Serrez les 6,4 mm - 20 (1/4" - 20) écrous à fond avec une clé.
7. Écartez les fixations de montage, en tournant les manivelles (Fig. 3B) en sens inverse-horaire, pour qu'elles s'ajustent à la table du support d'outil.
8. Fixez la scie à onglets au support d'outil en réglant les fixations de montage sur la table du support, les serrant juste assez pour les maintenir en place tout en permettant de les déplacer de côté.
9. Centrez (d'un côté à l'autre) la scie à onglets sur la table du support (Fig. 4).
10. Serrez les fixations de montage (Fig. 4A) sur le support d'outil.

AVERTISSEMENT!

Pour minimiser les risques de blessures corporelles et de dommage à l'outil, ne transportez pas la scie à onglets avec le support sur lequel elle est installée.

Montage des porte-matériaux (Fig. 5)

Fig. 5

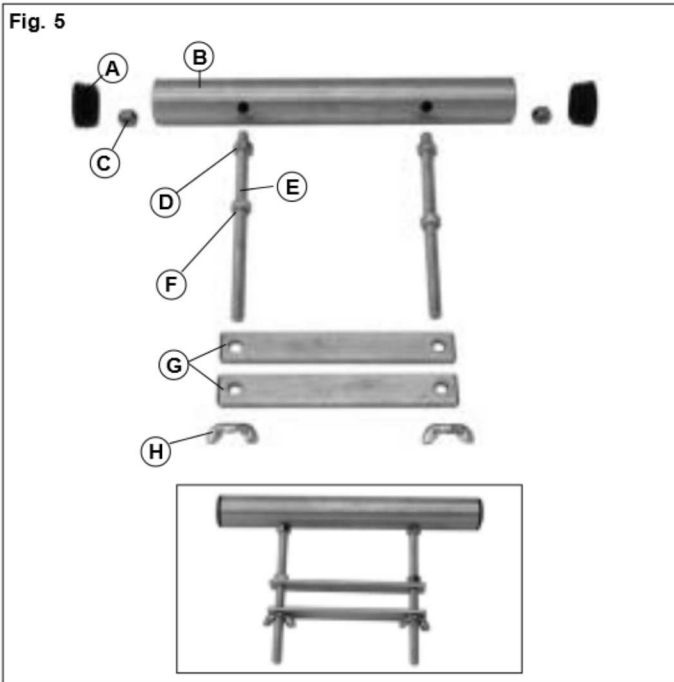

1. Vissez les écrous (Fig. 5D) environ 25 mm (1") sur les barres (Fig. 5E).
2. Alignez des écrous (Fig. 5C) sur les trous à l'intérieur du tube (Fig. 5B) (Maintenez chaque écrou en place avec le bout du doigt ou à l'aide d'une pince à bec long).
3. Vissez les barres (Fig. 5E) dans les écrous à l'intérieur du tube de façon à ce qu'environ 3 mm (1/8") du bout de la tige dépasse à l'intérieur du tube.
4. Serrez les écrous des barres contre l'extérieur du tube à l'aide d'une clé.
5. Vissez un écrou (Fig. 5F) jusqu'à environ 50 mm (2") à l'autre bout de la tige.
6. Introduisez deux plaques (Fig. 5G) sur les barres.
7. Vissez les écrous à oreilles (Fig. 5H) sur le bout des barres.
8. Pressez les capuchons de plastique (Fig. 5A) sur le bout des tubes.

Installation des porte-matériaux au support d'outil (Fig. 6)

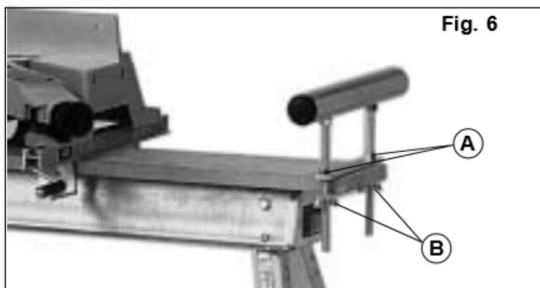

Pour fixer les porte-matériaux sur le support d'outil, placez les plaques d'acier sur l'une ou l'autre des parois en bois de la table du support et serrez les écrous à oreilles.

Réglage de la hauteur des porte-matériaux

La hauteur des porte-matériaux peut être ajustée en tournant les écrous (Fig. 6A) placés directement au-dessus des plaques d'acier. Il peut être nécessaire de dévisser également les écrous à oreilles (Fig. 6B). Assurez-vous d'ajuster également les deux types d'écrous de façon à garder les porte-matériaux parallèles à la surface de coupe de la scie et à l'équerre de la surface de la table.

Démontage du support d'outil (Fig. 7)

Fig. 7

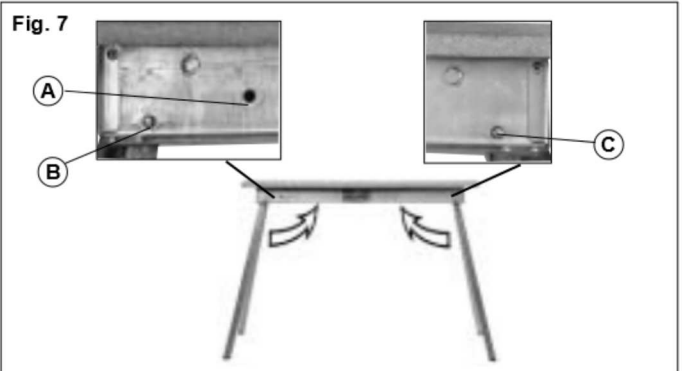

1. Avant de commencer le démontage de la scie à onglets et du support d'outil:
 - Débranchez la scie.
 - Verrouillez la tête de la scie en position abaissée.
 - Verrouillez le mécanisme à onglets.
 - Si vous utilisez une scie à onglets combinée coulissante, verrouillez le mécanisme à glissière.
 - Si vous utilisez une scie à onglets combinée ou une scie à onglets combinée coulissante, verrouillez le mécanisme à glissière.
2. Enlevez le porte-matériau.
 - Pour enlever le porte-matériau standard, desserrez les écrous à oreilles et retirez le porte-matériau standard de la table du support d'outil.
 - Pour enlever le porte-matériau à galets, desserrez les vis de fixation et retirez le porte-matériau à galets de la table du support d'outil.
3. Tandis que vous tiendrez la poignée de la tête de la scie à onglets, desserrez les fixations de montage et retirez la scie et les fixations qui y sont rattachées.
4. Repliez les pieds du support sous la table.
 - Placez le support d'outil sur son bout.
 - Enfoncez les goupilles (Fig. 7C) et repliez les pieds les plus à l'intérieur.
 - Enfoncez les goupilles (Fig. 7B) et repliez les pieds les plus à l'extérieur et verrouillez-les en place sous la table, vous assurant que les goupilles s'enclenchent dans les seconds trous (Fig. 7A).
5. Rangez le support d'outil dans un endroit propre et exempt d'huile ou de graisse.

AVERTISSEMENT!

Pour minimiser les risques de blessures corporelles et de dommage à l'outil, ne transportez pas la scie à onglets avec le support sur lequel elle est installée.

Montage du poste de travail No. de catalogue 48-08-0450

Le poste de travail est pourvu de deux paires de pieds qui se replient sous la table. Les pieds les plus à l'extérieur sont maintenus en position repliée par des goupilles à ressort qui s'enclenchent dans des trous du rebord du poste.

Pour déployer les pieds les plus à l'extérieur (Fig. 8)

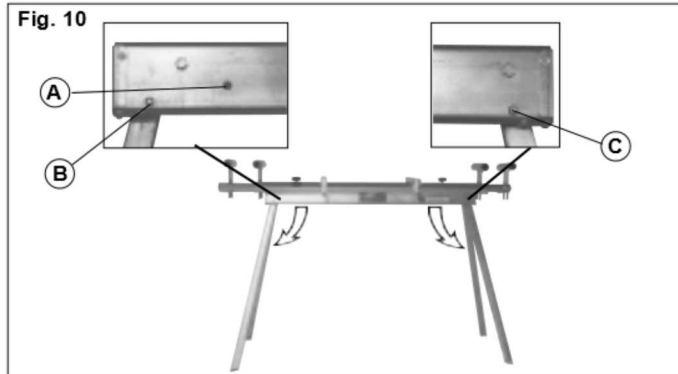

1. Enfoncez les goupilles pour les déclencher (Fig. 8A).
2. Déployez les pieds.
3. Verrouillez les pieds en position verticale.
4. Assurez-vous que les goupilles s'enclenchent dans les trous du support (Fig. 8B).

Pour déployer les pieds les plus à l'intérieur

1. Déployez les pieds.
2. Verrouillez les pieds en position verticale.
3. Assurez-vous que les goupilles s'enclenchent dans les trous du support (Fig. 8C).

Installation des fixations de montage et de la scie à onglets sur le poste de travail (Fig. 9, 10 et 11)

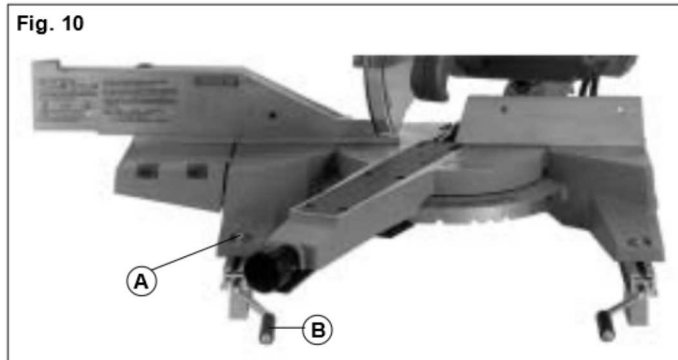
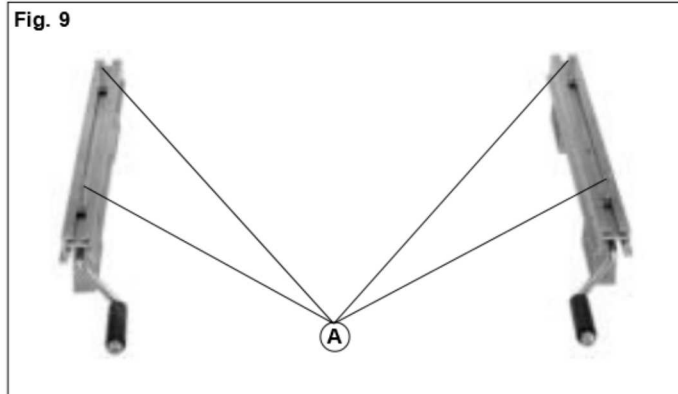

1. Avant d'entreprendre l'installation de la scie à onglets sur le poste de travail
 - Débranchez la scie.
 - Verrouillez la tête de la scie en position abaissée.
 - Verrouillez le mécanisme à onglets.
 - Si vous utilisez une scie à onglets combinée ou une scie à onglets combinée coulissante, verrouillez le mécanisme à glissière.
 - Si vous utilisez une scie à onglets combinée coulissante, verrouillez le mécanisme à glissière.
2. Glissez deux (2) 6,4 mm - 20 X 25,4 mm (1/4" - 20 X 1") boulons à tête bombée et collet carré (Fig. 9A) dans les fentes de chacune des fixations de montage.
3. Alignez la scie à onglets sur ces boulons (Fig. 11A) et assurez-vous que les boulons passent au-travers des trous de montage dans la base de la scie.
4. Placez les rondelles sur les boulons et vissez les écrous sans les serrer.
5. Centrez (avant-arrière) la scie à onglets sur les fixations de montage
6. Serrez les 6,4 mm - 20 (1/4" - 20) écrous à fond avec une clé.
7. Écartez les fixations de montage, en tournant les manivelles (Fig. 10B) en sens inverse-horaire, pour qu'elles s'ajustent à la table du poste de travail.
8. Fixez la scie à onglets au poste de travail en réglant les fixations de montage sur la table du poste, les serrant juste assez pour les maintenir en place tout en permettant de les déplacer de côté.
9. Centrez (d'un côté à l'autre) la scie à onglets sur la table du poste de travail (Fig. 11).
10. Serrez les fixations de montage (Fig. 11A) sur le poste de travail.

AVERTISSEMENT!

Afin de minimiser les risques de blessures ou de dommage à l'outil, ne transportez pas la scie à onglets sans la détacher du poste de travail.